

A4-CUERPO-01

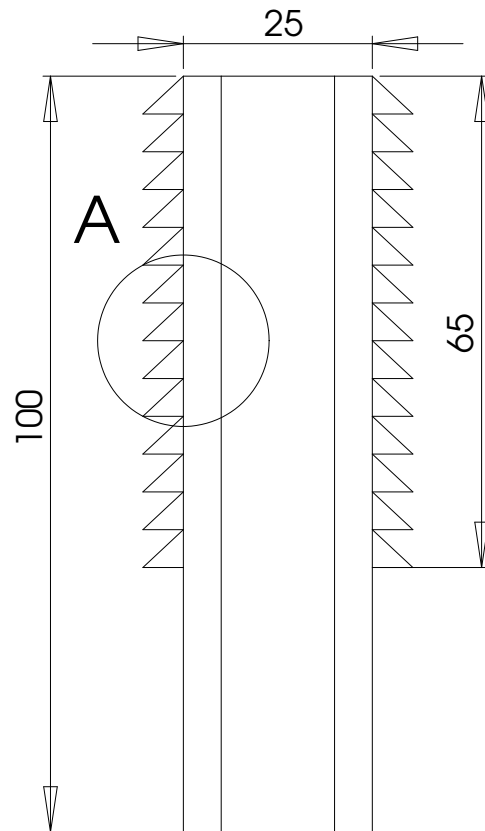

Nota:
Medidas en milímetros

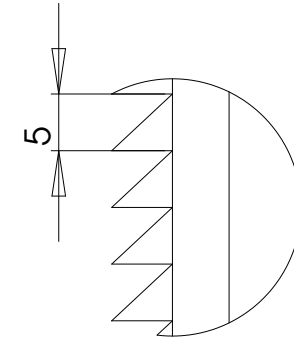

Detalle A
Escala 1.5:1

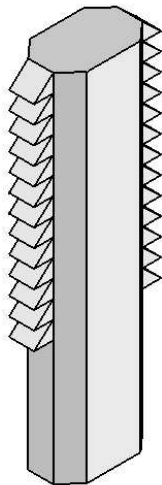
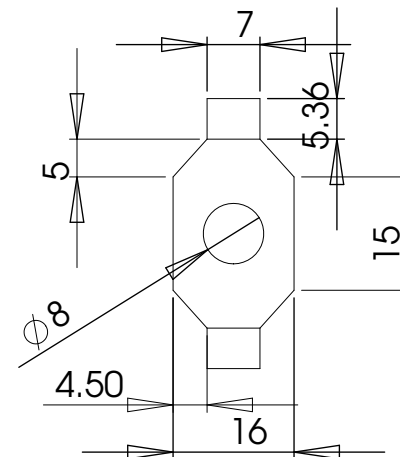

Pasador
Escala 1:1.5

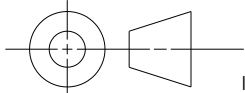
 Y CIA S.A. MEDELLIN-COLOMBIA TEL:(94)3710022.FAX:3717592. E-mail: emma@epm.net.co		 ISO	
PIEZA:	PASADOR	CLIENTE:	EMMA Y CIA
REFERENCIA:		USO:	PLANTA DE PINTURA
PESO Kg:		ASUNTO:	AUTOMATIZACION SISTEMA DE ENRRAQUE
DIBUJO:	DANIEL MONTEL	EDICION:	0
APROBO:		FECHA:	OCTUBRE 9/2006
PLANO:	A4-CUERPO-01	SUSTITUYE EDICION:	
		ARCHIVO:	MANUFACTURA
		ESCALA:	1:1

A4-CUERPO-02

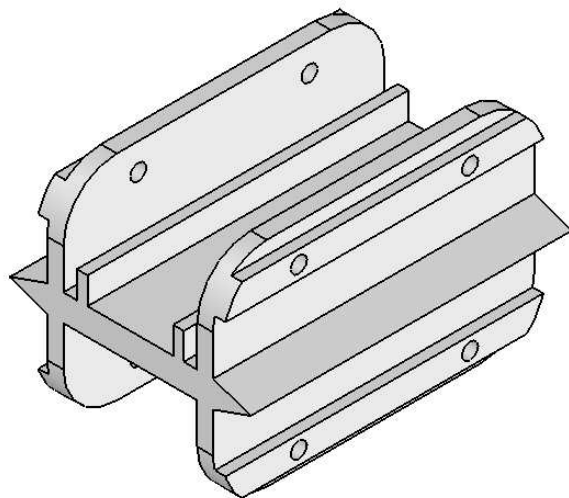
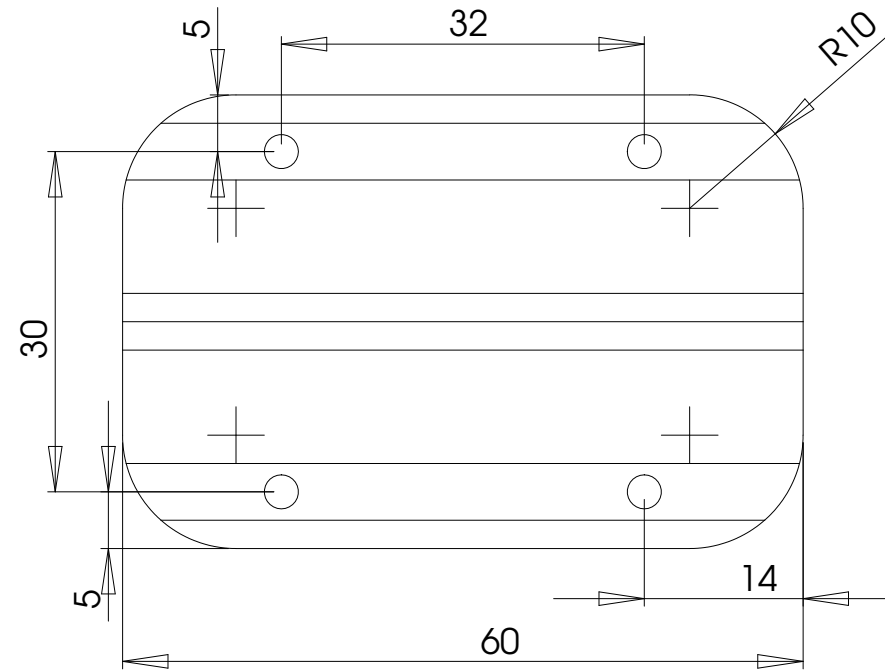
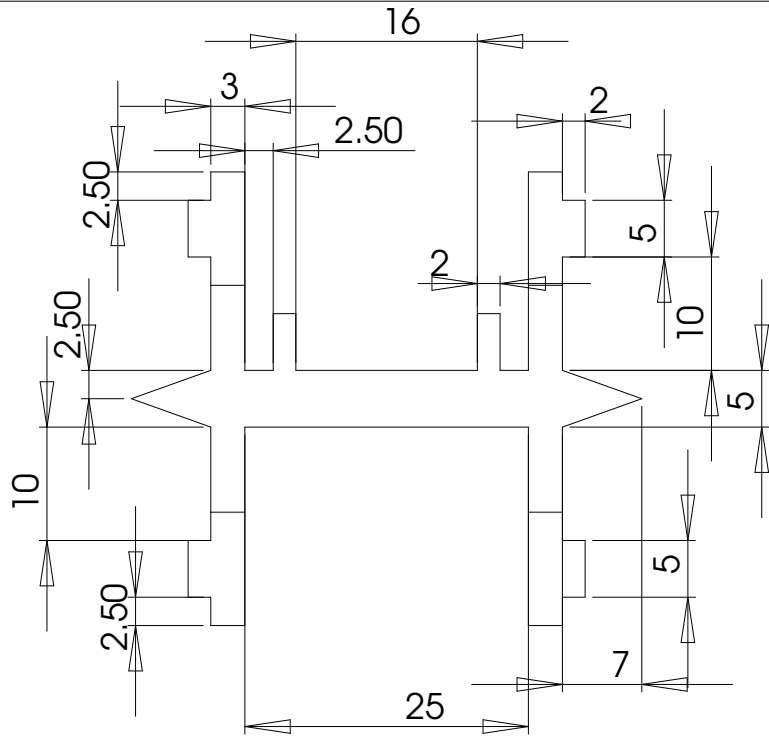

Porta cuerpos
Escala 1:1

Nota:

Medidas en milímetros

	<p>Y CIA S.A. MEDELLIN-COLOMBIA</p>	
<p>TEL:(94)3710022.FAX:3717592. E-mail: emma@epm.net.co</p>		
<p>PIEZA: PORTA CUERPO</p>	<p>CLIENTE: EMMA Y CIA</p>	
<p>REFERENCIA:</p>	<p>USO : PLANTA DE PINTURA</p>	
<p>PESO Kg:</p>	<p>ASUNTO: AUTOMATIZACION SISTEMA DE ENRRAQUE</p>	
<p>DIBUJO : DANIEL MONTEL</p>	<p>EDICION : 0 FECHA : OCTUBRE 9/2006</p>	
<p>APROBO:</p>	<p>SUSTITUYE EDICION :</p>	
<p>PLANO: A4-CUERPO-02</p>	<p>ARCHIVO: MANUFACTURA ESCALA: 1.5 : 1</p>	

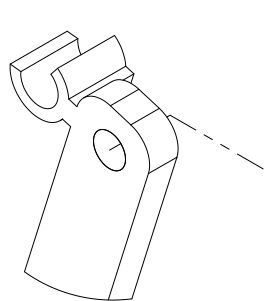

Detalle A
Soporte
Escala 1:5

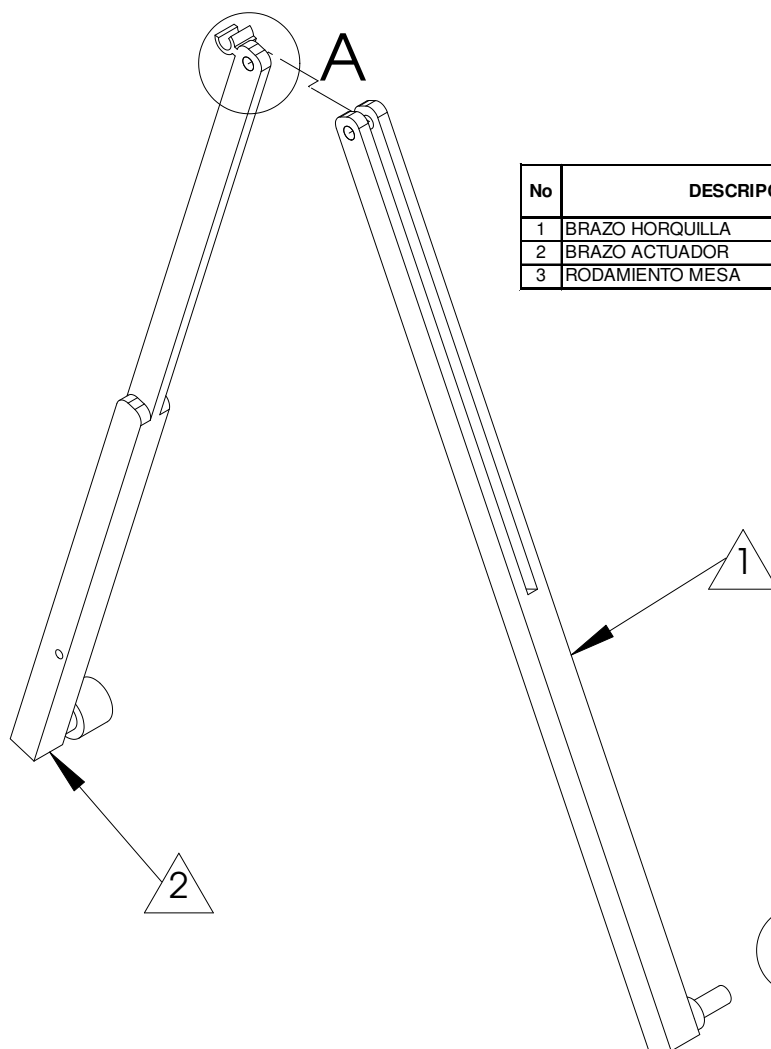

No	DESCRIPCION	CANT	PLANO	OBSERVACIONES
1	BRAZO HORQUILLA	1	A4-DIADA-02	Perfil en U acero 1008
2	BRAZO ACTUADOR	1	A4-DIADA-03	Perfil en C acero 1020
3	RODAMIENTO MESA	1		Rodamiento Øi 40*Øf 100

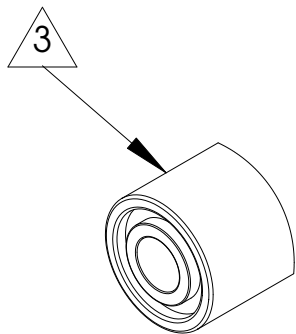

Detalle B
Rodamiento
Escala 1:5

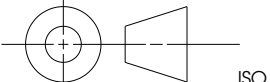
 Y CIA S.A. MEDELLIN-COLOMBIA TEL:(94)3710022.FAX:3717592. E-mail: emma@epm.net.co	 ISO

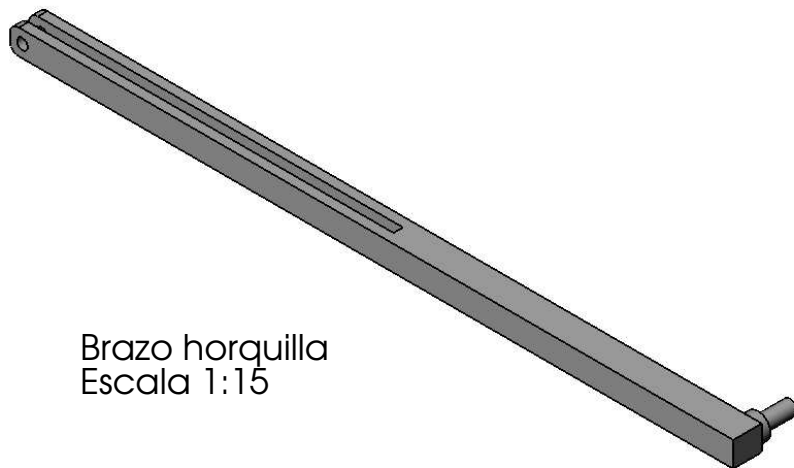
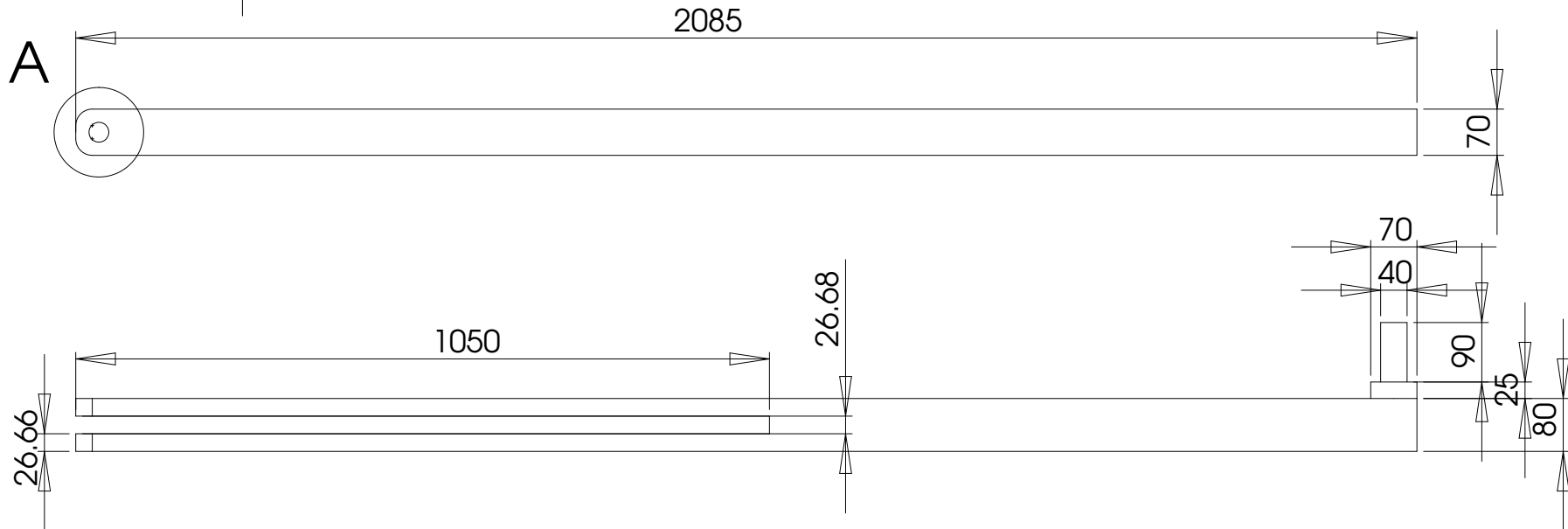
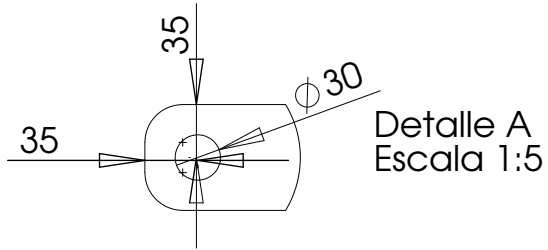

Brazo horquilla
Escala 1:15

NOTA:

Medidas en milímetros

	Y CIA S.A. MEDELLIN-COLOMBIA	
TEL:(94)3710022.FAX:3717592. E-mail: emma@epm.net.co		
PIEZA: BRAZO HORQUILLA	CLIENTE: EMMA Y CIA	
REFERENCIA:	USO : PLANTA DE PINTURA	
PESO Kg:	ASUNTO: AUTOMATIZACION SISTEMA DE ENRRAQUE	
DIBUJO : DANIEL MONTIEL	EDICION : 0	FECHA : OCTUBRE 9/2006
APROBO:	SUSTITUYE EDICION :	
PLANO: A4-DIADA-02	ARCHIVO: MANUFACTURA	ESCALA: 1 : 10

A4-DIADA-03

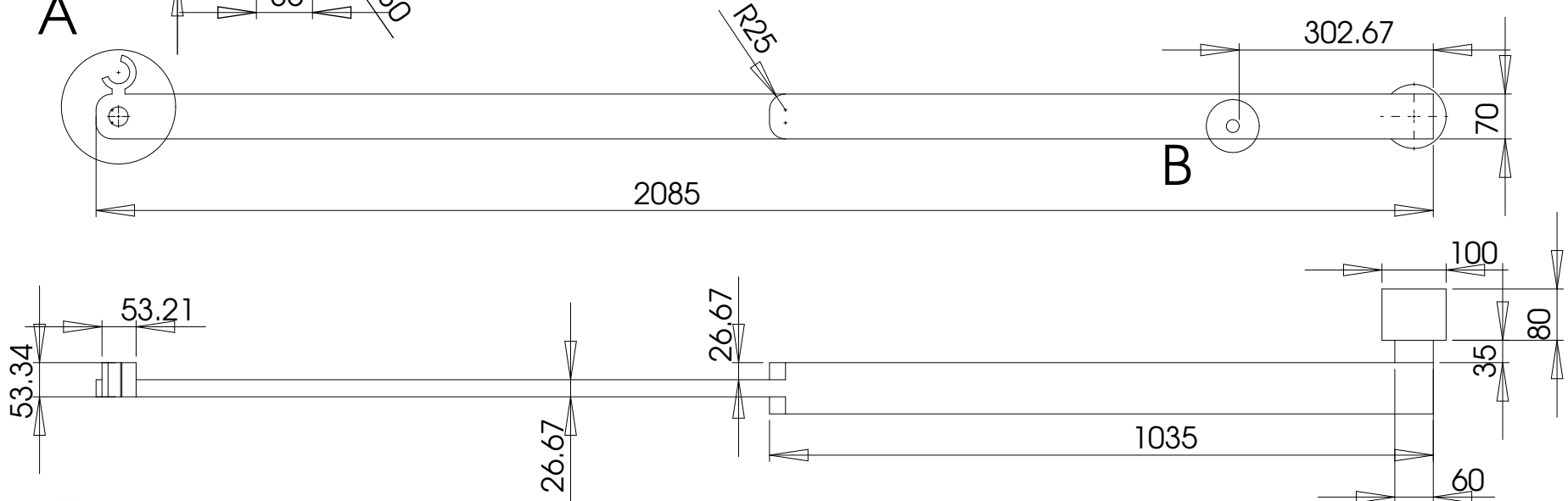
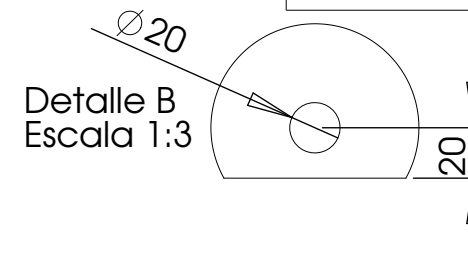
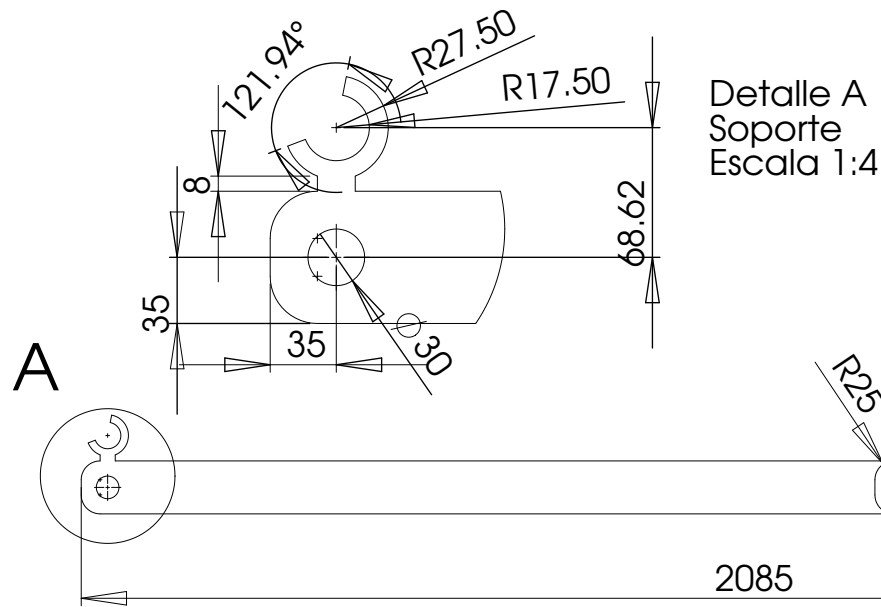

NOTA:

Medidas en milímetros

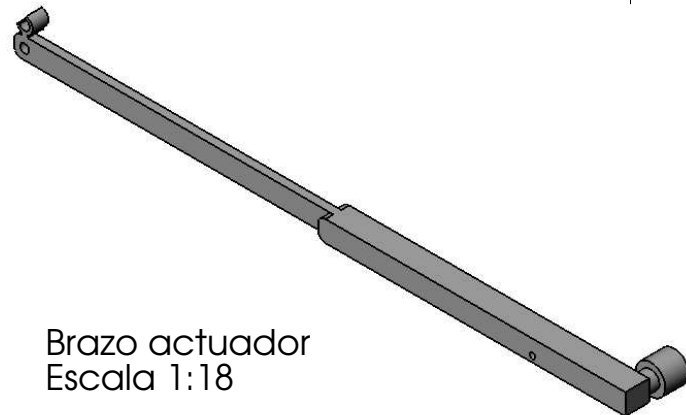

Brazo actuador
Escala 1:18

emma Y CIA S.A.
MEDELLIN-COLOMBIA
TEL:(94)3710022.FAX:3717592. E-mail: emma@epm.net.co

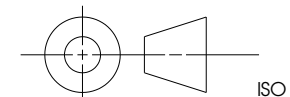

PIEZA: BRAZO ACTUADOR

CLIENTE: EMMA Y CIA

REFERENCIA:

USO: PLANTA DE PINTURA

PESO Kg:

ASUNTO: AUTOMATIZACION SISTEMA DE ENRRAQUE

DIBUJO: DANIEL MONTIEL

EDICION: 0 **FECHA:** OCTUBRE 9/2006

APROBO:

SUSTITUYE EDICION:

PLANO: A4-DIADA-03

ARCHIVO: MANUFACTURA **ESCALA:** 1:10

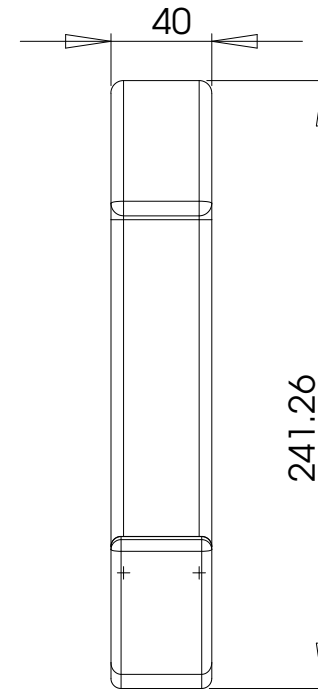
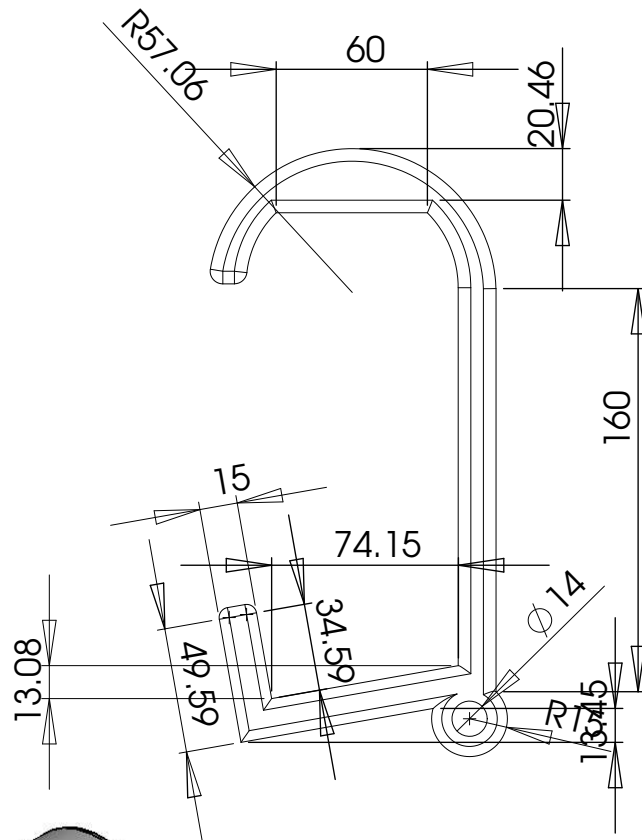

Nota:

Medidas en milímetros

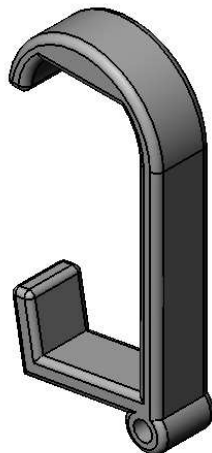

Gancho
Escala 1:4

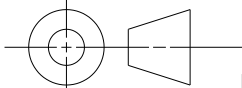
	Y CIA S.A. MEDELLIN-COLOMBIA TEL:(94)3710022.FAX:3717592. E-mail: emma@epm.net.co	 ISO
PIEZA: GANCHO	CLIENTE: EMMA Y CIA	USO : PLANTA DE PINTURA
REFERENCIA:	ASUNTO: AUTOMATIZACION SISTEMA DE ENRRAQUE	EDICION : 0 FECHA : OCTUBRE 9/2006
PESO Kg:	SUSTITUYE EDICION :	
DIBUJO : DANIEL MONTIEL	PLANO: A4-GANCHO-01	ARCHIVO: MANUFACTURA ESCALA: 1:3

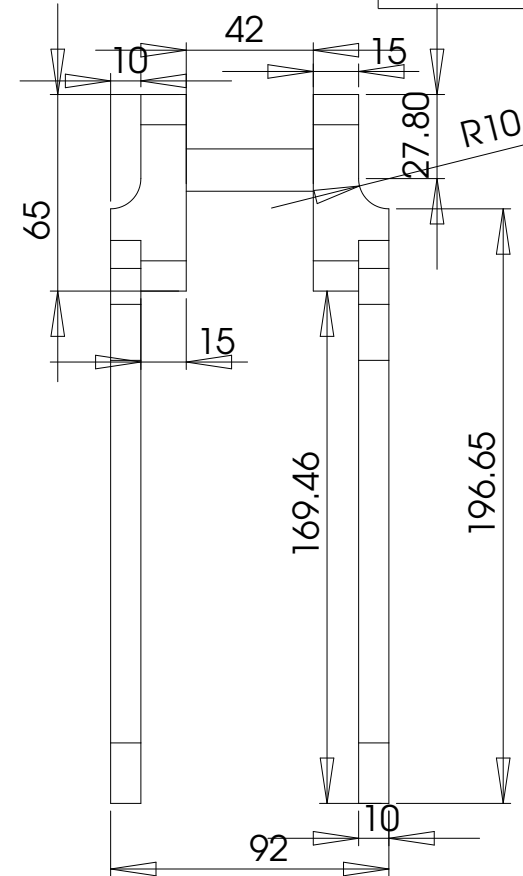
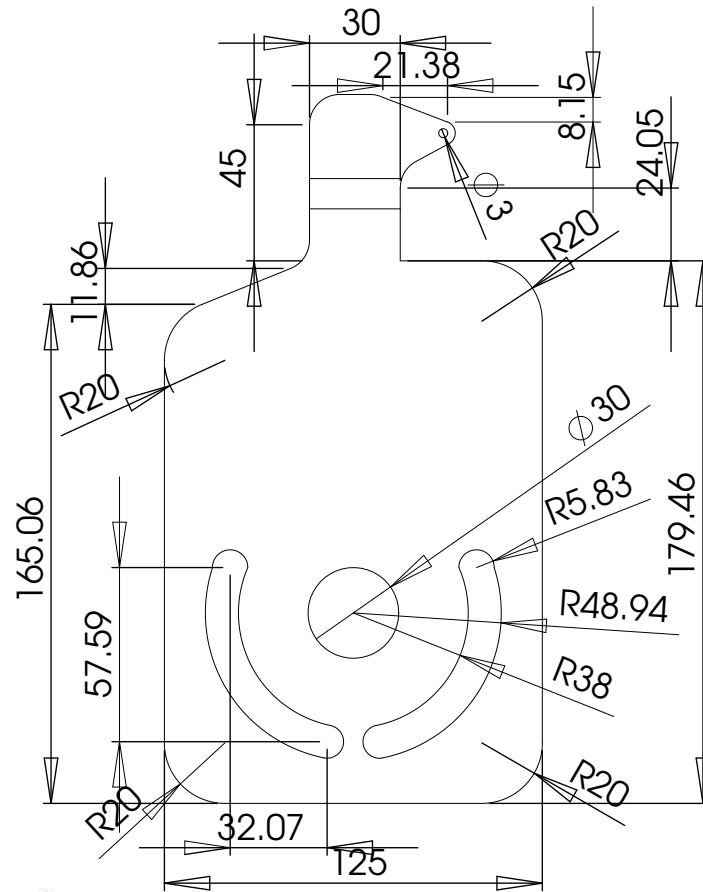

Nota:

Medidas en milímetros

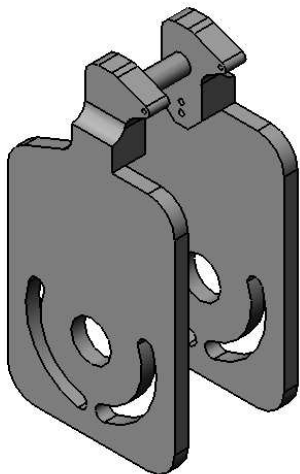

Soporte gancho
Escala 1:4

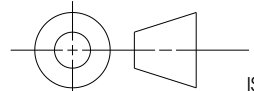
 Y CIA S.A. MEDELLIN-COLOMBIA TEL:(94)3710022.FAX:3717592. E-mail: emma@epm.net.co		 ISO	
PIEZA: SOPORTE GANCHO		CLIENTE: EMMA Y CIA	
REFERENCIA:		USO : PLANTA DE PINTURA	
PESO Kg:		ASUNTO: AUTOMATIZACION SISTEMA DE ENRRAQUE	
DIBUJO : DANIEL MONTIEL		EDICION : 0 FECHA : OCTUBRE 9/2006	
APROBO:		SUSTITUYE EDICION :	
PLANO: A4-GANCHO-02		ARCHIVO: MANUFACTURA ESCALA: 1: 2.5	

A4-MESA-01

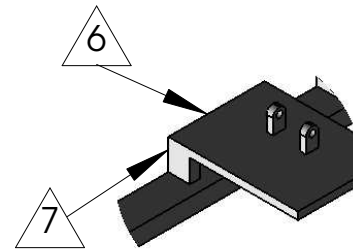

Detalle A.
Base actuador
Escala 1:25

Detalle C.
Soportes mesa
Escala 1:15

Lista de cortes

No	CANT	DESCRIPCIÓN	LONGITUD	COLILLADO
1	3	Perfil en U acero 1008	4200 mm	45°
2	2	Perfil en C acero 1020	4200mm	
3	2	Perfil rectangular ac.1008	6000mm	
4	28	Tubular Ø 60mm ac.1008	4100mm	
5	2	Platina 15mm de acero 1008	4200mm	
6	2	Platina 35mm de acero 1020	450mm	
7	4	Perfil en L de acero 1008	108mm	
8	4	Perfil en U acero 1008	750mm	45°

	DESCRIPCION	CANT	PLANO	OBSERVACIONES
1	BASE MESA	1	A4-MESA-02 Y 03	Perfil en U acero 1008
2	RIEL MESA	1	A4-MESA-02 Y 03	Perfil en C acero 1020
3	BARRA FRONTAL	2	A4-MESA-02 Y 03	Perfil rectangular ac.1008
4	SOPORTES	28	A4-MESA-02 Y 03	Tubular Ø 60mm ac.1008
5	BARRA LATERAL	2	A4-MESA-02 Y 03	Platina 15mm de acero 1008
6	BASE ACTUADOR	2	A4-MESA-02 Y 03	Platina 35mm de acero 1020
7	SOPORTE BASE ACTUADOR	4	A4-MESA-02 Y 03	Perfil en L de acero 1008
8	COLUMNAS MESA	6	A4-MESA-02 Y 03	Perfil en U acero 1008

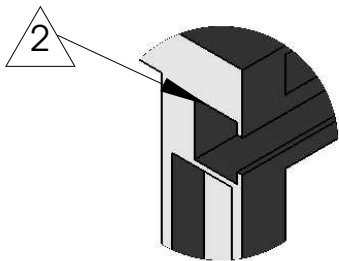

Detalle B.
Riel diada
Escala 1:10

NOTA:

Medidas en milímetros



Y CIA S.A.
MEDELLIN-COLOMBIA

TEL:(94)3710022.FAX:3717592. E-mail: emma@epm.net.co

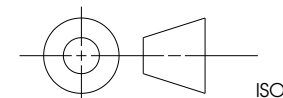

ISO

PIEZA: MESA

CLIENTE: EMMA Y CIA

REFERENCIA:

USO : PLANTA DE PINTURA

PESO Kg:

ASUNTO: AUTOMATIZACION SISTEMA DE ENRRAQUE

DIBUJO : DANIEL MONTEL

EDICION : 0 FECHA : OCTUBRE 9/2006

APROBO:

SUSTITUYE EDICION :

PLANO: A4- MESA-01

ARCHIVO: MANUFACTURA ESCALA: 1 : 50

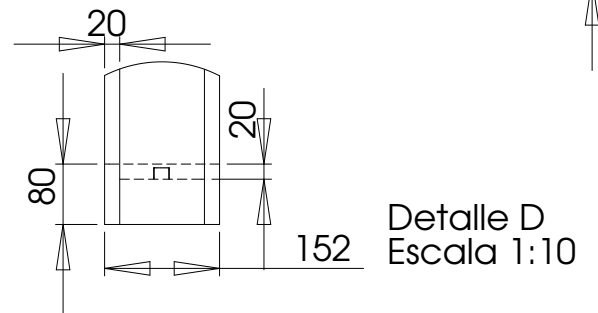
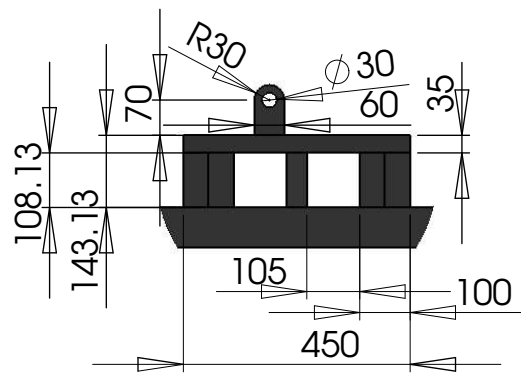
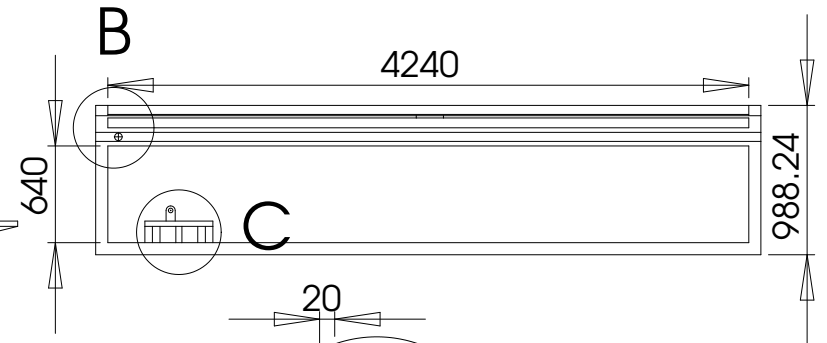
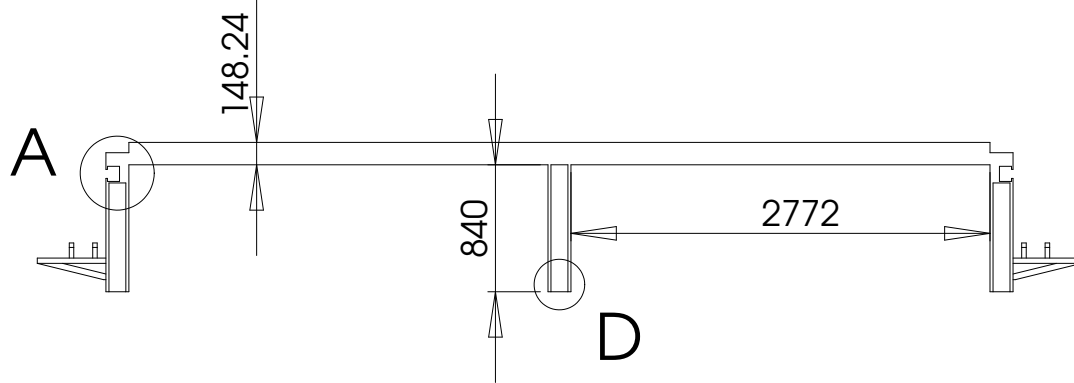
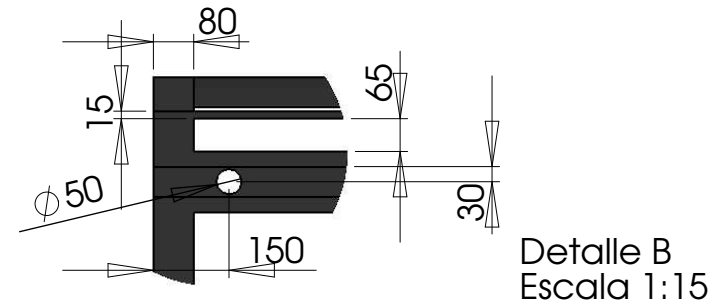
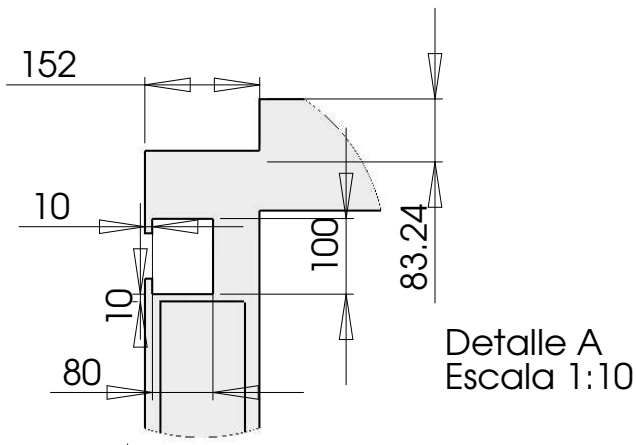

NOTA:
Medidas en milímetros



Y CIA S.A.
MEDELLIN-COLOMBIA

TEL(94)3710022.FAX:3717592. E-mail: emma@epm.net.co

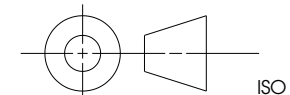

PIEZA: MESA	CLIENTE: EMMA Y CIA
REFERENCIA:	USO: PLANTA DE PINTURA
PESO Kg:	ASUNTO: AUTOMATIZACION SISTEMA DE ENRRAQUE
DIBUJO: DANIEL MONTIEL	EDICION: 0 FECHA: OCTUBRE 9/2006
APROBO:	SUSTITUYE EDICION:
PLANO: A4-MESA-02	ARCHIVO: MANUFACTURA ESCALA: 1 : 50

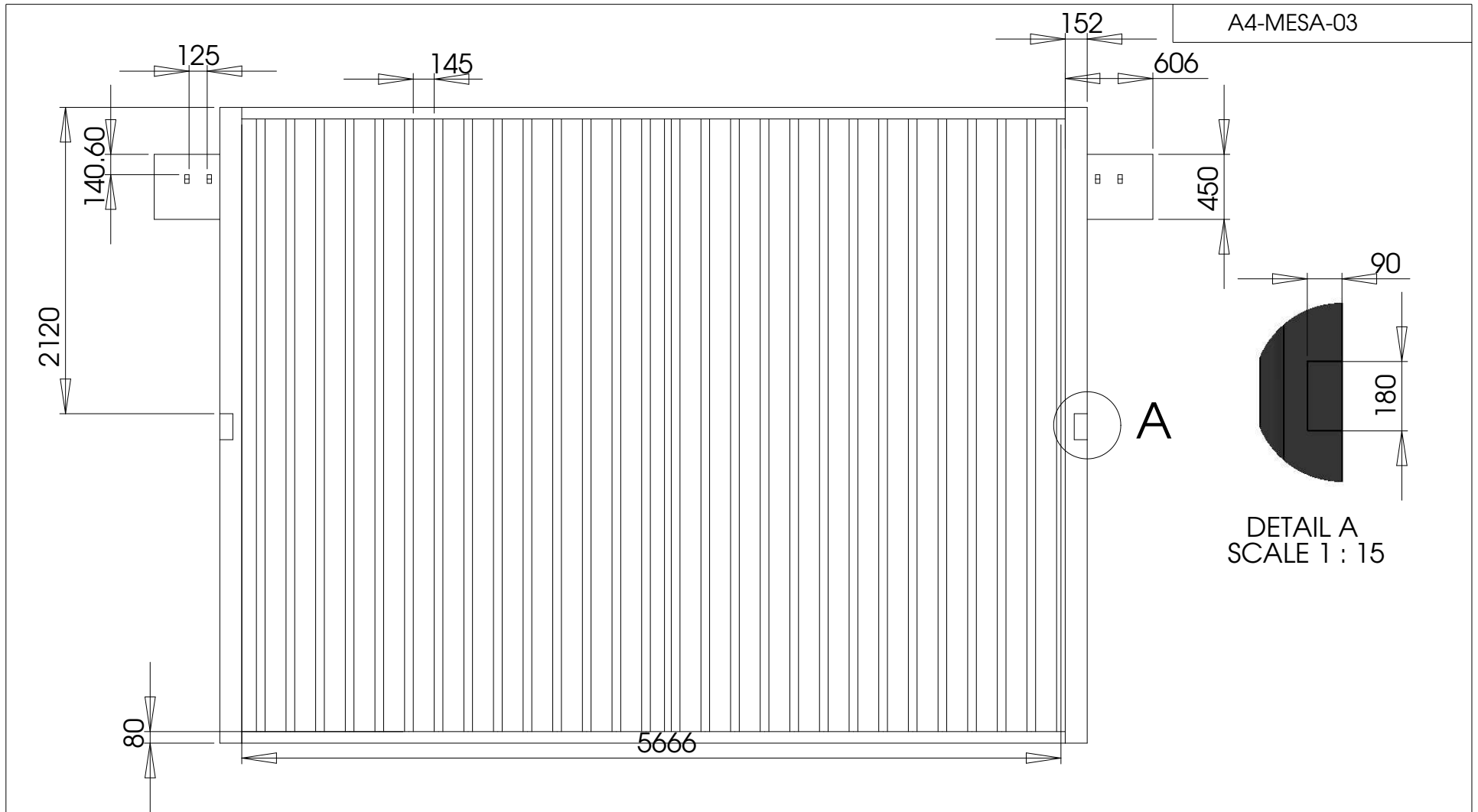

NOTA:

Medidas en milímetros

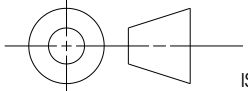
 <p>Y CIA S.A. MEDELLIN-COLOMBIA TEL(94)3710022.FAX:3717592. E-mail: emma@epm.net.co</p>	 <p>ISO</p>
<p>PIEZA: MESA</p>	<p>CLIENTE: EMMA Y CIA</p>
<p>REFERENCIA:</p>	<p>USO : PLANTA DE PINTURA</p>
<p>PESO Kg:</p>	<p>ASUNTO: AUTOMATIZACION SISTEMA DE ENRRAQUE</p>
<p>DIBUJO : DANIEL MONTIEL</p>	<p>EDICION : 0 FECHA : OCTUBRE 9/2006</p>
<p>APROBO:</p>	<p>SUSTITUYE EDICION :</p>
<p>PLANO: A4- MESA-03</p>	<p>ARCHIVO: MANUFACTURA ESCALA: 1 : 40</p>

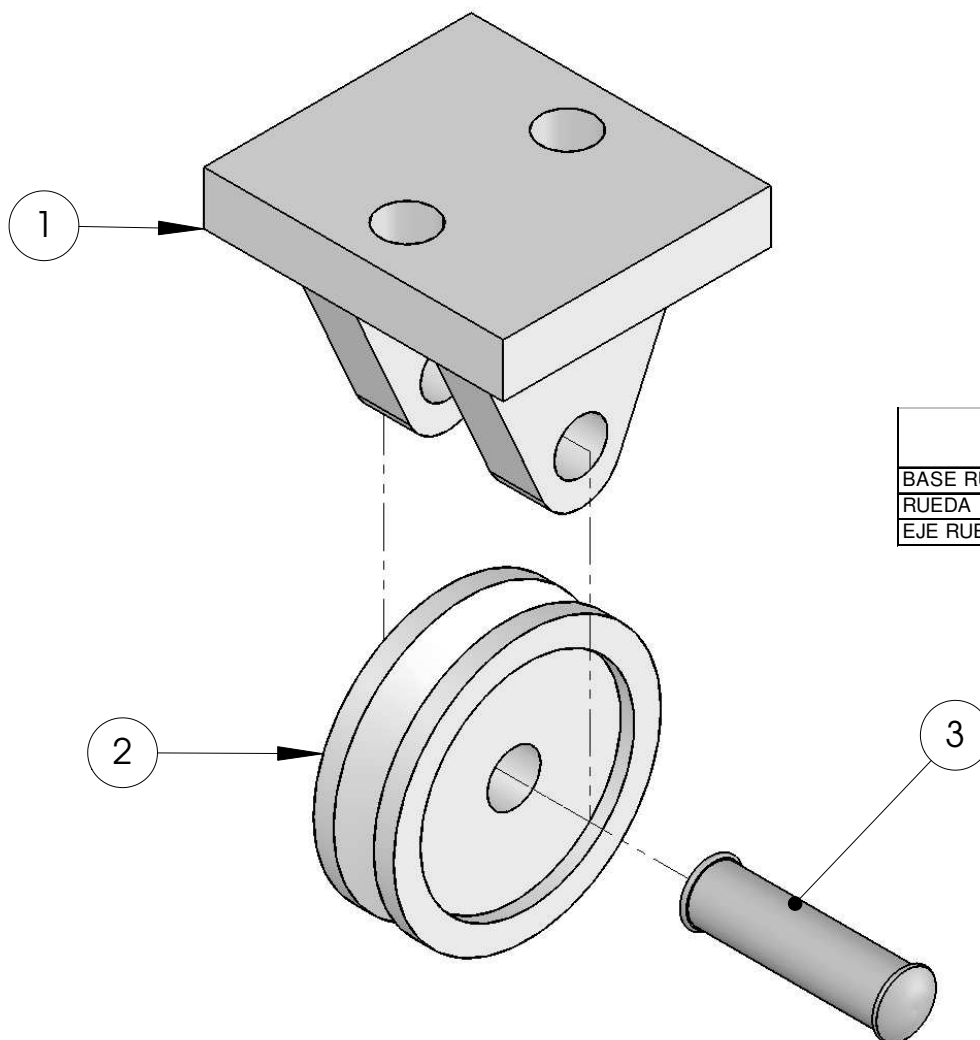

DESCRIPCION	CANT	PLANO	OBSERVACIONES
BASE RUEDA	9	A4-RUEDA-02	Acero 1020
RUEDA	9	A4-RUEDA-03	Acero 1020
EJE RUEDA	2		Eje de acero 1020 Ø20mm

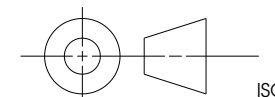

EMMA Y CIA S.A.
 MEDELLIN-COLOMBIA
 TEL(94)3710022.FAX:3717592. E-mail: emma@epm.net.co

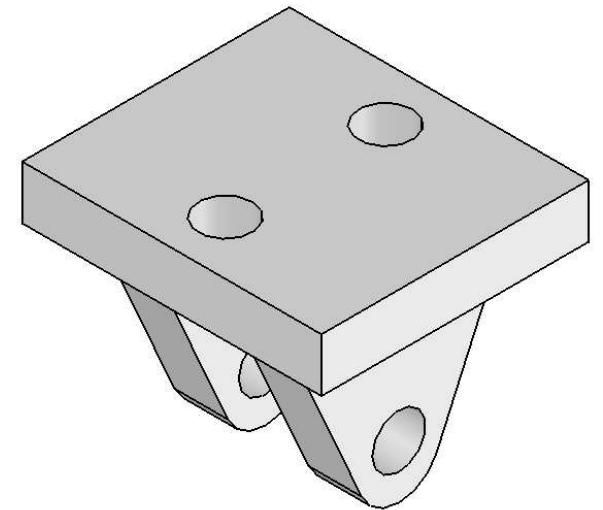
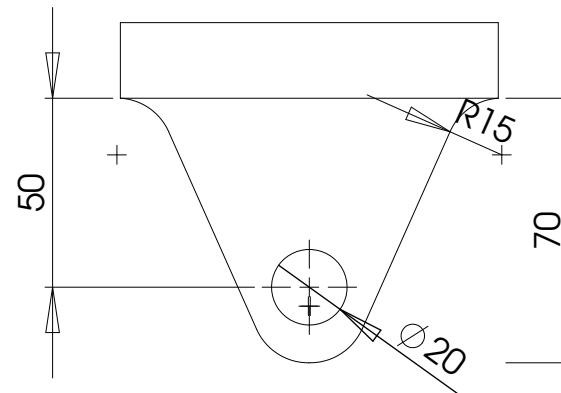
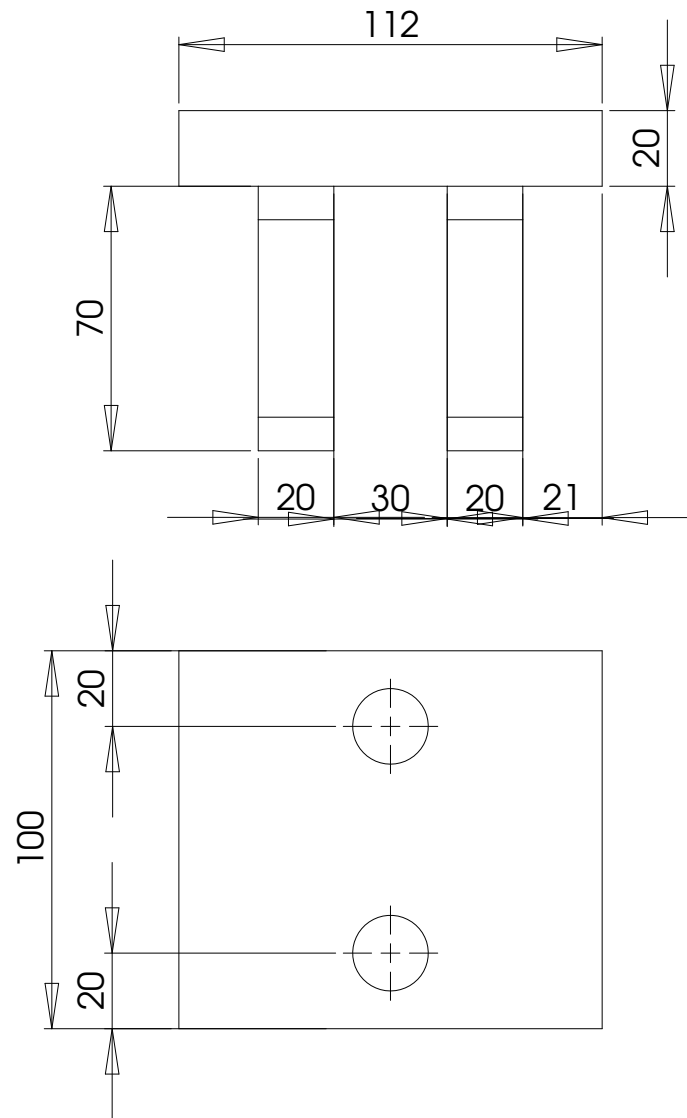

PIEZA: ENSAMBLE RUEDA	CLIENTE: EMMA Y CIA
REFERENCIA:	USO : PLANTA DE PINTURA
PESO Kg:	ASUNTO: AUTOMATIZACION SISTEMA DE ENRRAQUE
DIBUJO : DANIEL MONTIEL	EDICION : 0 FECHA : OCTUBRE 9/2006
APROBO:	SUSTITUYE EDICION :
PLANO: A4- RUEDA-01	ARCHIVO: MANUFACTURA ESCALA: 1 : 2



Nota:
Medidas en milímetros

 Y CIA S.A. MEDELLIN-COLOMBIA TEL(94)3710022.FAX:3717592. E-mail: emma@epm.net.co	 ISO
PIEZA: BASE RUEDA	CLIENTE: EMMA Y CIA
REFERENCIA:	USO : PLANTA DE PINTURA
PESO Kg:	ASUNTO: AUTOMATIZACION SISTEMA DE ENRRAQUE
DIBUJO : DANIEL MONTIEL	EDICION : 0 FECHA : OCTUBRE 9/2006
APROBO:	SUSTITUYE EDICION :
PLANO: A4- RUEDA-02	ARCHIVO: MANUFACTURA ESCALA: 1 : 2

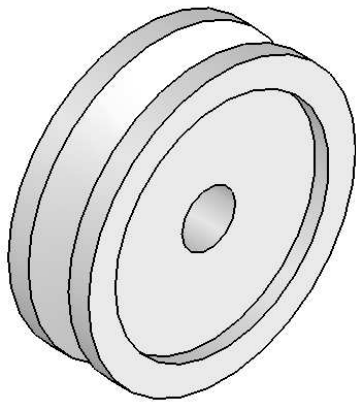
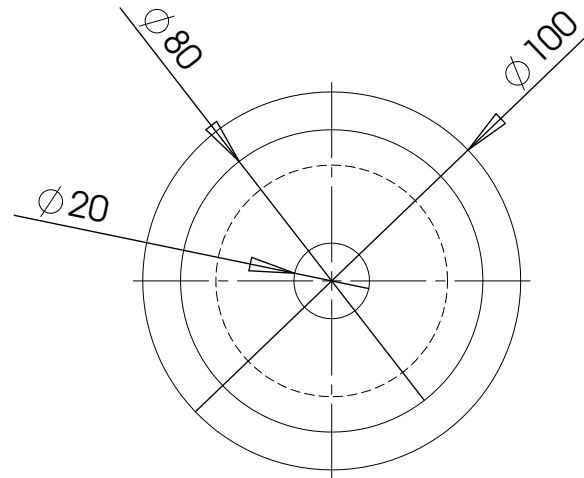
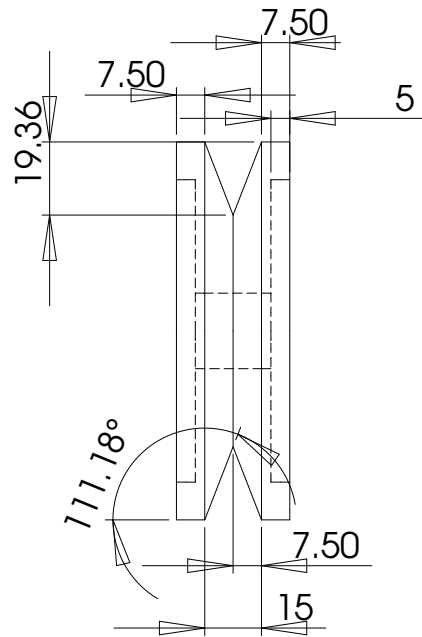

Nota:

Medidas en milímetros

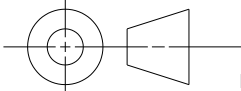
 Y CIA S.A. MEDELLIN-COLOMBIA TEL:(94)3710022.FAX:3717592. E-mail: emma@epm.net.co	 ISO
PIEZA: RUEDA	CLIENTE: EMMA Y CIA
REFERENCIA:	USO: PLANTA DE PINTURA
PESO Kg:	ASUNTO: AUTOMATIZACION SISTEMA DE ENRRAQUE
DIBUJO: DANIEL MONTIEL	EDICION: 0 FECHA: OCTUBRE 9/2006
APROBO:	SUSTITUYE EDICION:
PLANO: A4- RUEDA-03	ARCHIVO: MANUFACTURA ESCALA: 1:2

A4- S.DE ENRAQUE

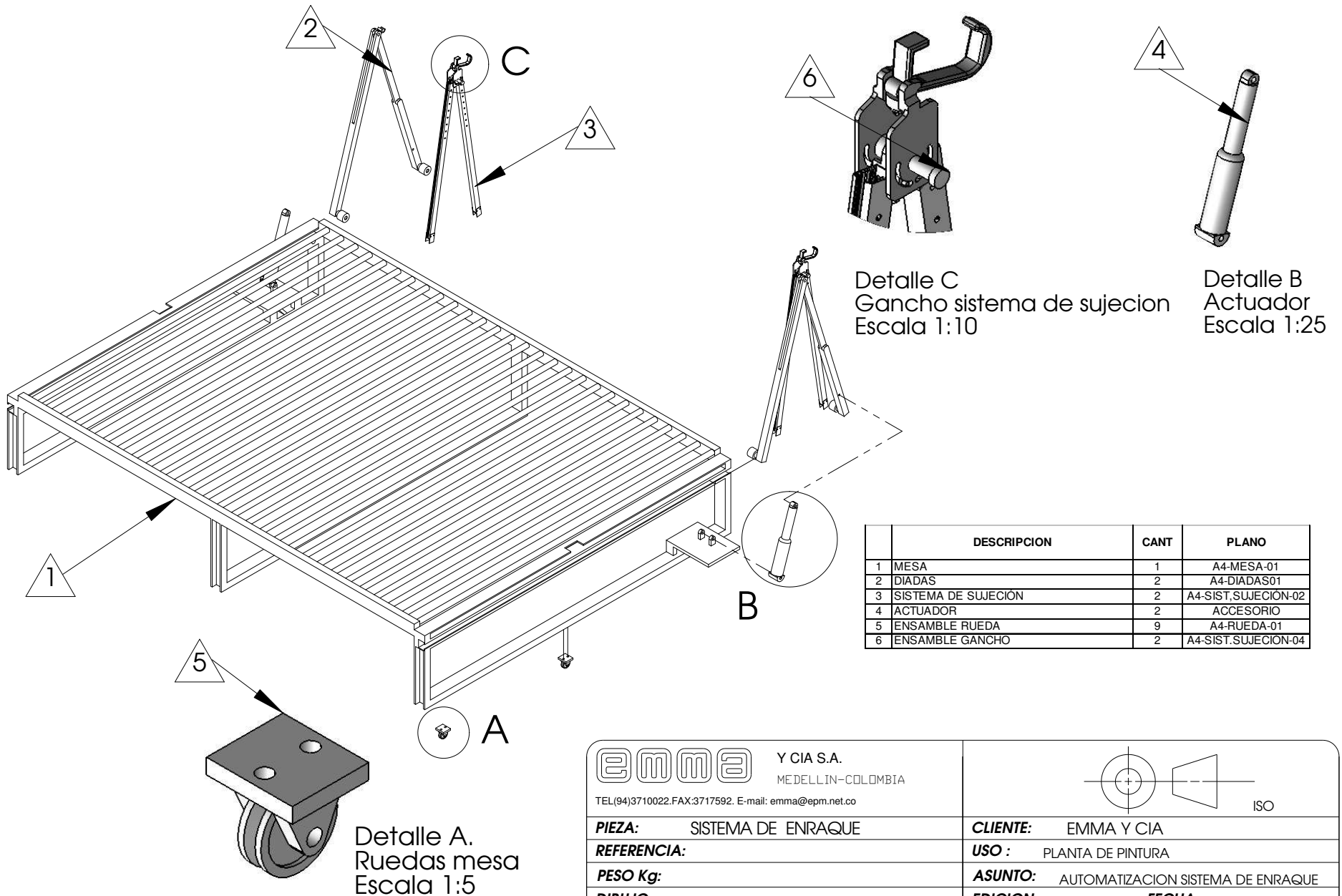

Detalle C
Gancho sistema de sujecion
Escala 1:10

Detalle B
Actuador
Escala 1:25

Detalle A.
Ruedas mesa
Escala 1:5

	DESCRIPCION	CANT	PLANO
1	MESA	1	A4-MESA-01
2	DIADAS	2	A4-DIADAS01
3	SISTEMA DE SUJECION	2	A4-SIST,SUJECION-02
4	ACTUADOR	2	ACCESORIO
5	ENSAMBLE RUEDA	9	A4-RUEDA-01
6	ENSAMBLE GANCHO	2	A4-SIST.SUJECION-04

emma Y CIA S.A.
MEDELLIN-COLOMBIA
TEL(94)3710022.FAX:3717592. E-mail: emma@epm.net.co

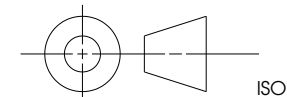

PIEZA: SISTEMA DE ENRAQUE

CLIENTE: EMMA Y CIA

REFERENCIA:

USO : PLANTA DE PINTURA

PESO Kg:

ASUNTO: AUTOMATIZACION SISTEMA DE ENRAQUE

DIBUJO : DANIEL MONTIEL

EDICION : 0 **FECHA :** OCTUBRE 9/2006

APROBO:

SUSTITUYE EDICION :

PLANO: A4- S.DE ENRAQUE-01

ARCHIVO: MANUFACTURA **ESCALA:** 1: 55

Detalle B
bisagra
Escala 1:8

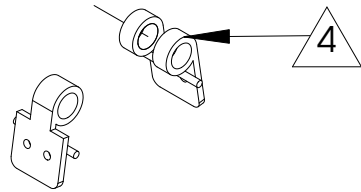

Detalle A
Cuerpos
Escala 1:4

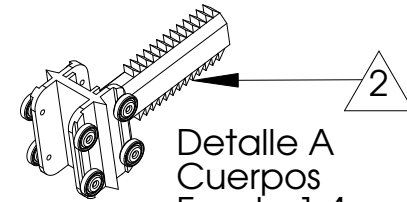

Ensamble

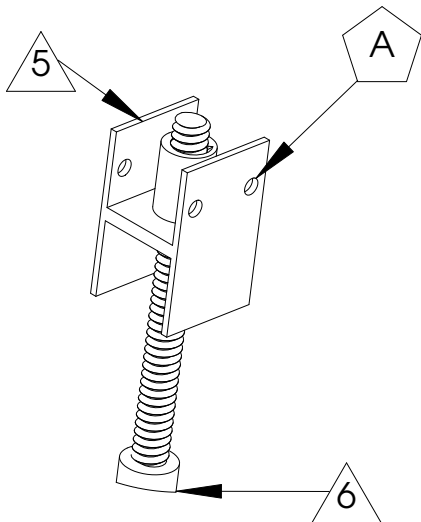

Detalle C
Soporte-tornillo
Escala 1:4

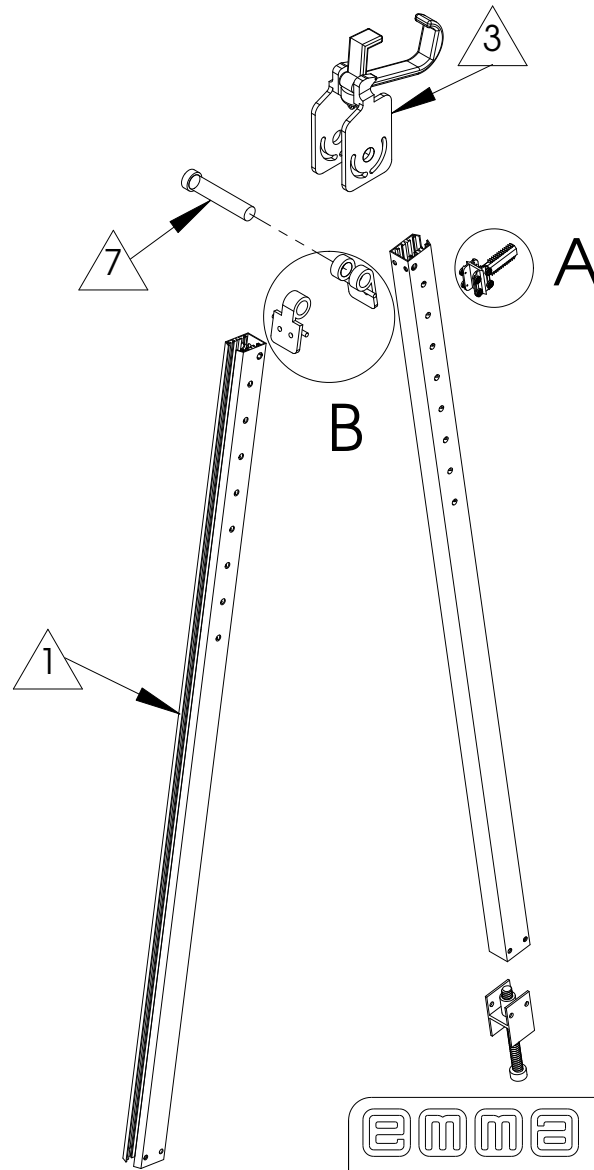
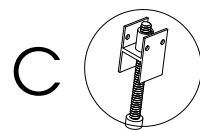

	DESCRIPCION	CANT	PLANO	OBSERVACIONES
1	RIEL	2	A4-SIST.SUJECION-02	Perfil aluminio
2	CUERPOS	X	A4-SIST.SUJECION-03	Ensamble
3	ENSAMBLE GANCHO	1	A4-SIST.SUJECION-04	
4	BISAGRA	1	A4-SIST.SUJECION-05	
5	SOPORTE TORNILLO	2	A4.SIST.SUJECION-06	
6	TORNILLO	2		Ø22mm *150mm
7	EJE SISTEMA DE SUJECIÓN	1		Ø30mm
A	TORNILLO HEXAGONAL ROSCA TOTAL	2		Ø10mm * 50mm

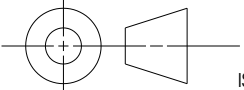
 Y CIA S.A. MEDELLIN-COLOMBIA TEL:(94)3710022.FAX:3717592. E-mail: emma@epm.net.co	 ISO
REFERENCIA:	USO : PLANTA DE PINTURA
PESO Kg:	ASUNTO: AUTOMATIZACION SISTEMA DE ENRAQUE
DIBUJO : DANIEL MONTIEL	EDICION : 0 FECHA : OCTUBRE 9/2006
APROBO:	SUSTITUYE EDICION :
PLANO: A4-SISTEMA DE SUJECION-01	ARCHIVO: MANUFACTURA ESCALA: 1 : 14

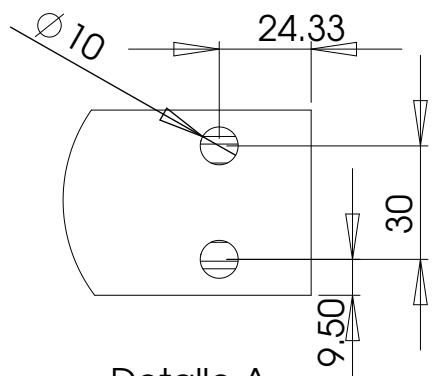
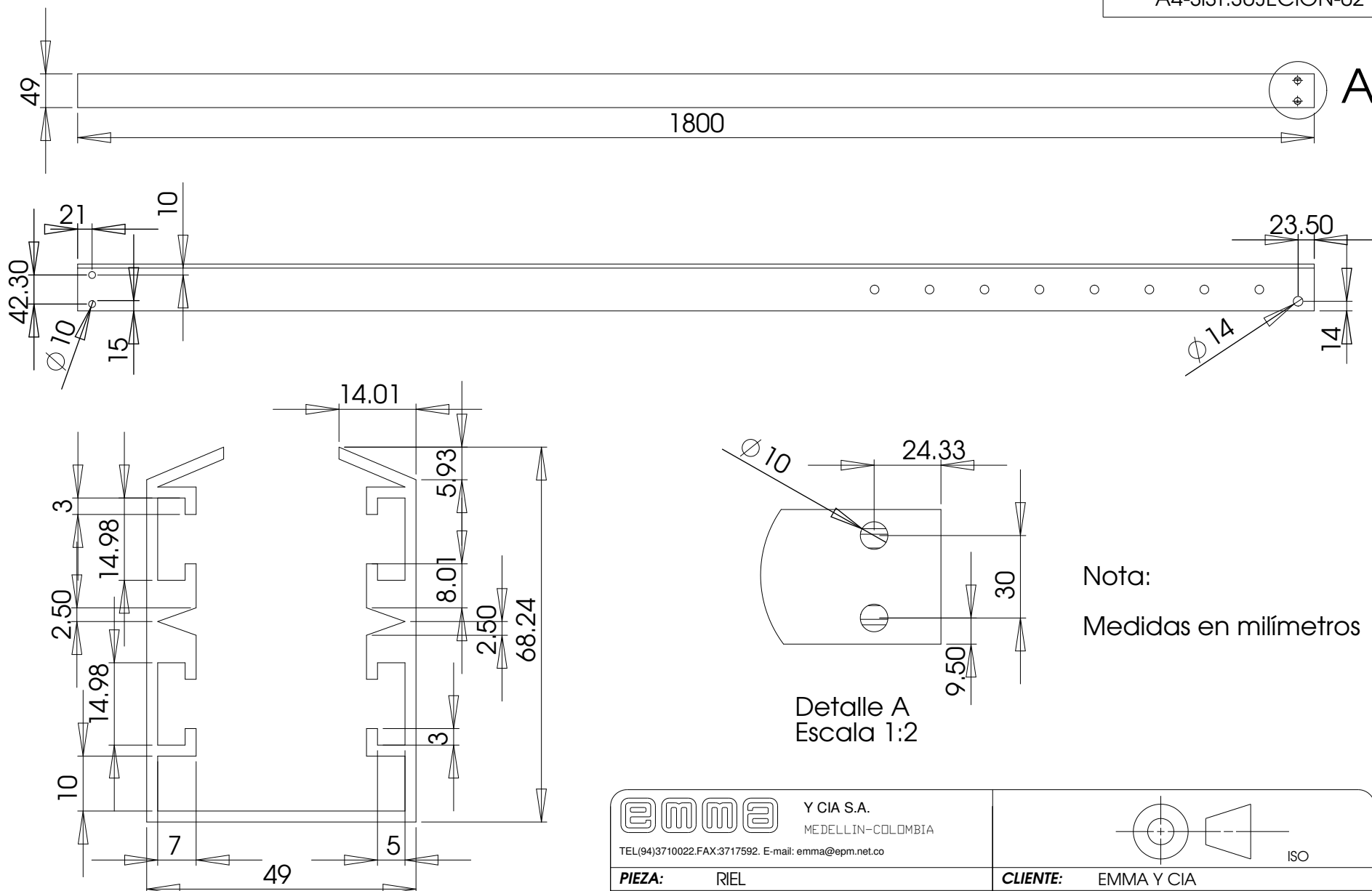

Nota:
Medidas en milímetros

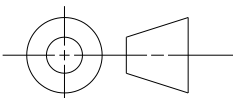
 Y CIA S.A. MEDELLIN-COLOMBIA TEL:(94)3710022.FAX:3717592. E-mail: emma@epm.net.co		 ISO	
PIEZA: RIEL		CLIENTE: EMMA Y CIA	
REFERENCIA:		USO : PLANTA DE PINTURA	
PESO Kg:		ASUNTO: AUTOMATIZACION SISTEMA DE ENRAQUE	
DIBUJO : DANIEL MONTIEL		EDICION : 0	FECHA : OCTUBRE 9/2006
APROBO:		SUSTITUYE EDICION :	
PLANO: A4-SISTEMA DE SUJECION-02		ARCHIVO: MANUFACTURA	ESCALA: 1 : 14

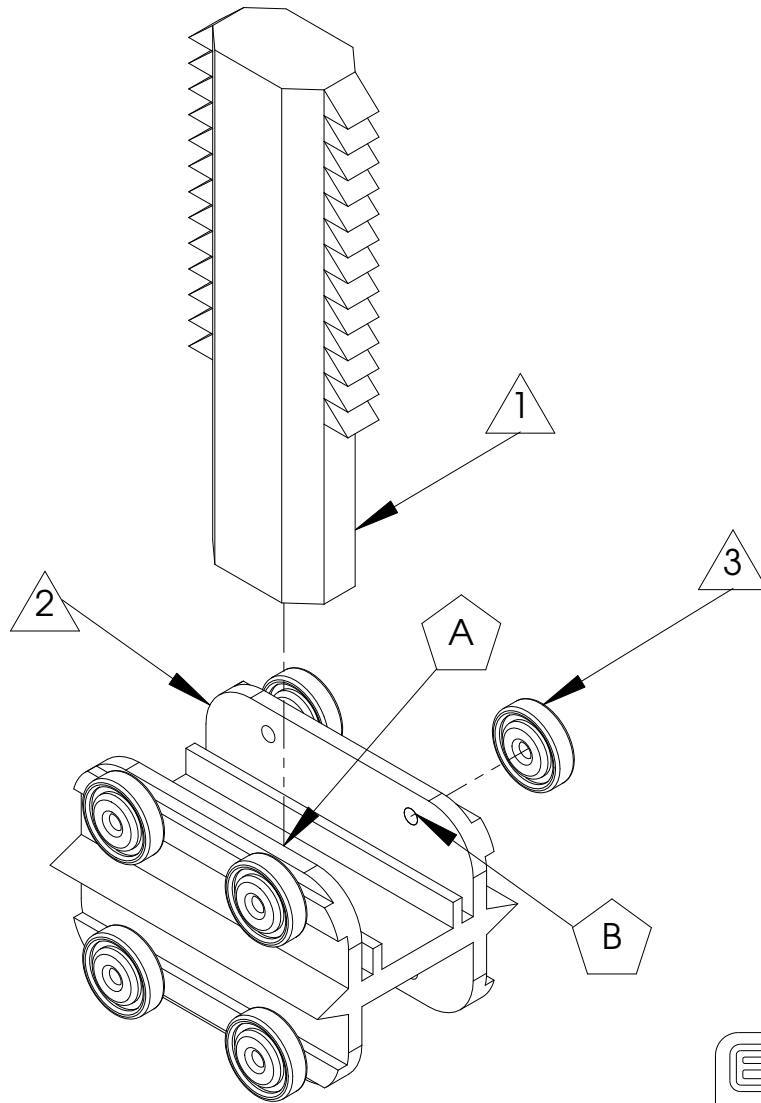

Ensamble

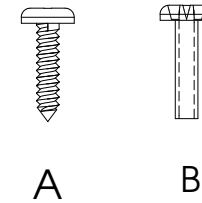

	DESCRIPCION	CANT	PLANO	OBSERVACIONES
1	PASADOR	1	A4-CUERPO-01	Perfil aluminio
2	PORTA CUERPOS	1	A4-CUERPO-02	Perfil aluminio
3	RODAMIENTO	8		Øint3mm*Øext15mm
A	TORNILLO AUTORROSCANTE	1		Ø8.2mm
B	REMACHE POP 6-6 AC-AL 3/16"x 1/2"	8		

emma Y CIA S.A.
 MEDELLIN-COLOMBIA
 TEL:(94)3710022.FAX:3717592. E-mail: emma@epm.net.co

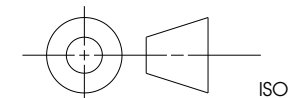

PIEZA: CUERPOS	CLIENTE: EMMA Y CIA
REFERENCIA:	USO : PLANTA DE PINTURA
PESO Kg:	ASUNTO: AUTOMATIZACION SISTEMA DE ENRAQUE
DIBUJO : DANIEL MONTEL	EDICION : 0 FECHA : OCTUBRE 9/2006
APROBO:	SUSTITUYE EDICION :
PLANO: A4-SISTEMA DE SUJECION-03	ARCHIVO: MANUFACTURA ESCALA: 1 : 1.2

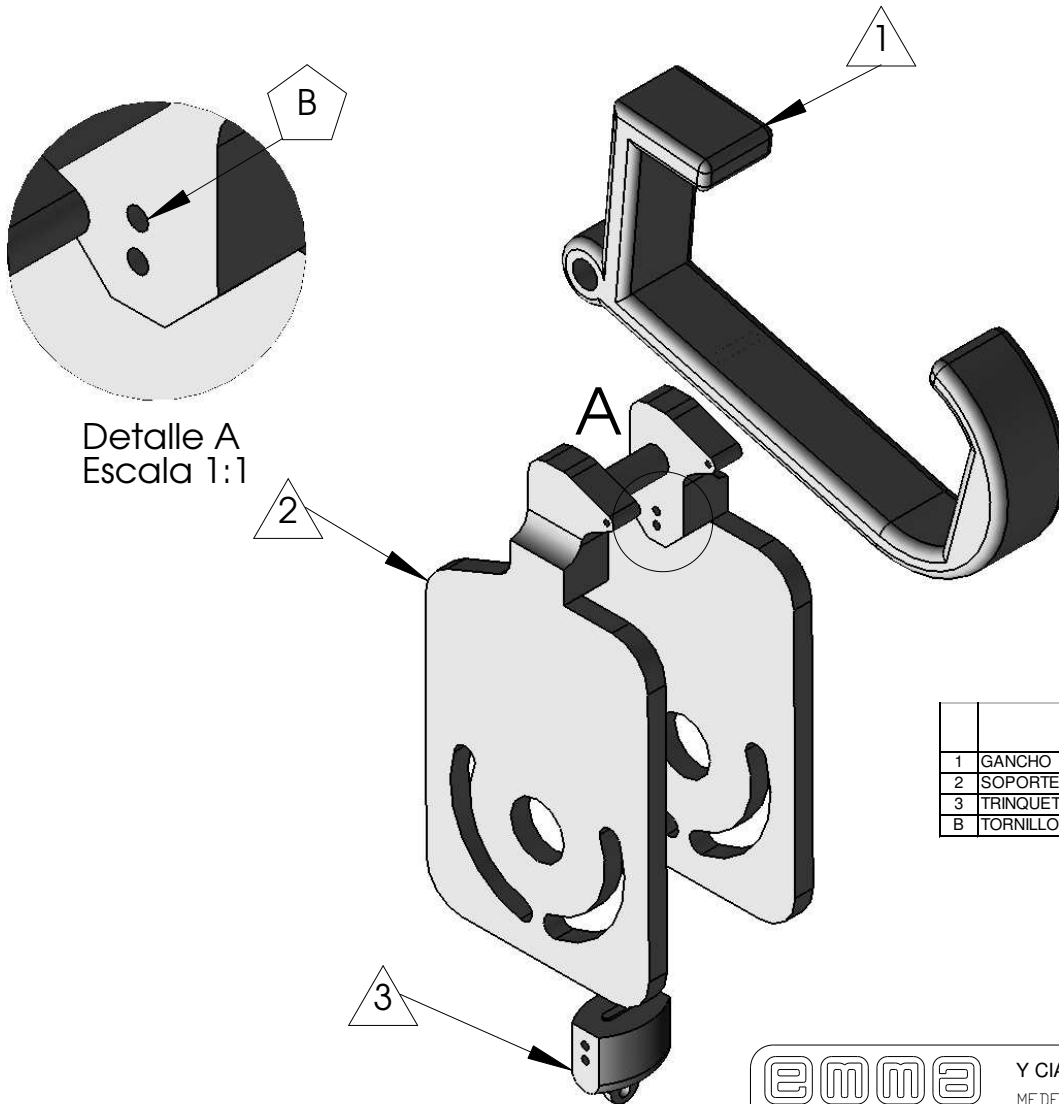

Detalle A
Escala 1:1

Ensamble

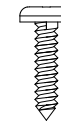

B

	DESCRIPCION	CANT	PLANO	OBSERVACIONES
1	GANCHO	1	A4-GANCHO-01	
2	SOPORTE GANCHO	1	A4-GANCHO-02	
3	TRINQUETE	1		Accesorio
B	TORNILLO AUTORROSCANTE	4		Ø4mm

emma Y CIA S.A.
MEDELLIN-COLOMBIA
TEL:(94)3710022.FAX:3717592. E-mail: emma@epm.net.co

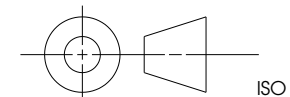

PIEZA: ENSAMBLE GANCHO	CLIENTE: EMMA Y CIA
REFERENCIA:	USO : PLANTA DE PINTURA
PESO Kg:	ASUNTO: AUTOMATIZACION SISTEMA DE ENRAQUE
DIBUJO : DANIEL MONTEL	EDICION : 0 FECHA : OCTUBRE 9/2006
APROBO:	SUSTITUYE EDICION :
PLANO: A4-SISTEMA DE SUJECION-04	ARCHIVO: MANUFACTURA ESCALA: 1 : 3

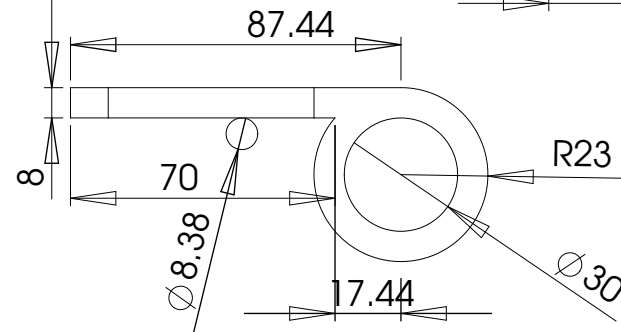
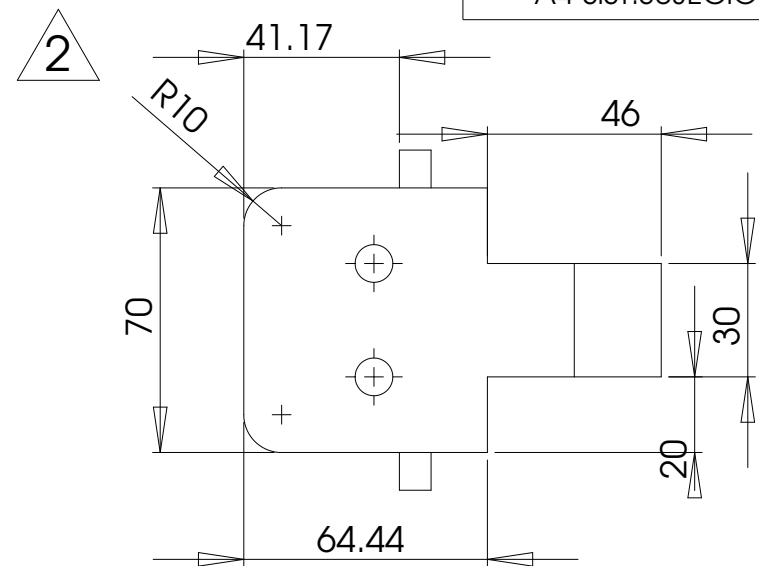
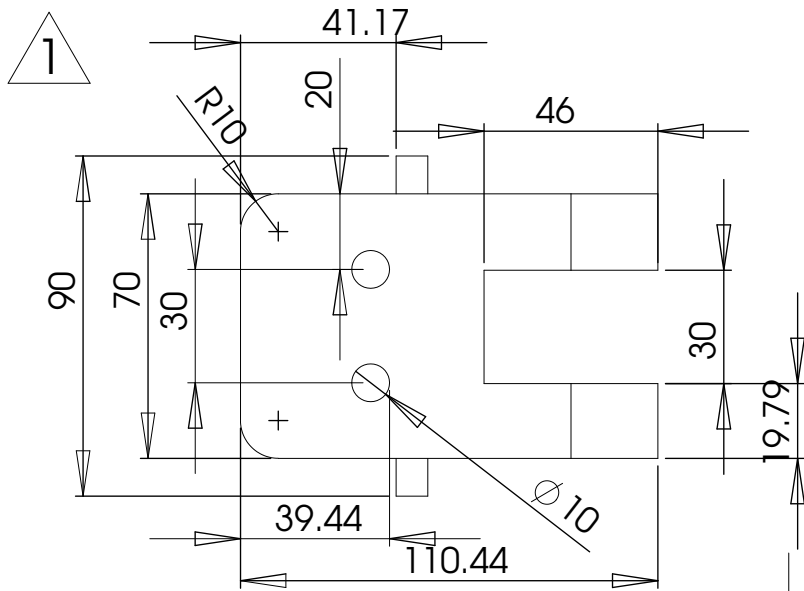

Nota:
Medidas en milímetros

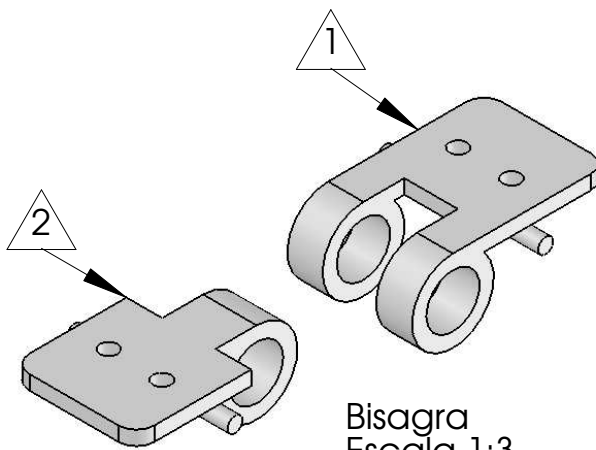

Bisagra
Escala 1:3

 <p>EMMA Y CIA S.A. MEDELLIN-COLOMBIA TEL:(94)3710022.FAX:3717592. E-mail: emma@epm.net.co</p>	 <p>ISO</p>
<p>PIEZA: BISAGRA</p>	<p>CLIENTE: EMMA Y CIA</p>
<p>REFERENCIA:</p>	<p>USO : PLANTA DE PINTURA</p>
<p>PESO Kg:</p>	<p>ASUNTO: AUTOMATIZACION SISTEMA DE ENRAQUE</p>
<p>DIBUJO : DANIEL MONTEL</p>	<p>EDICION : 0 FECHA : OCTUBRE 9/2006</p>
<p>APROBO:</p>	<p>SUSTITUYE EDICION :</p>
<p>PLANO: A4-SISTEMA DE SUJECION-05</p>	<p>ARCHIVO: MANUFACTURA ESCALA: 1:2</p>

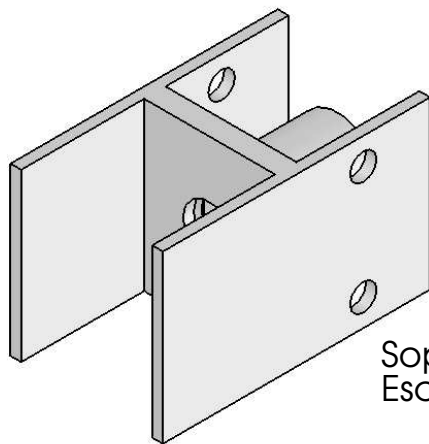
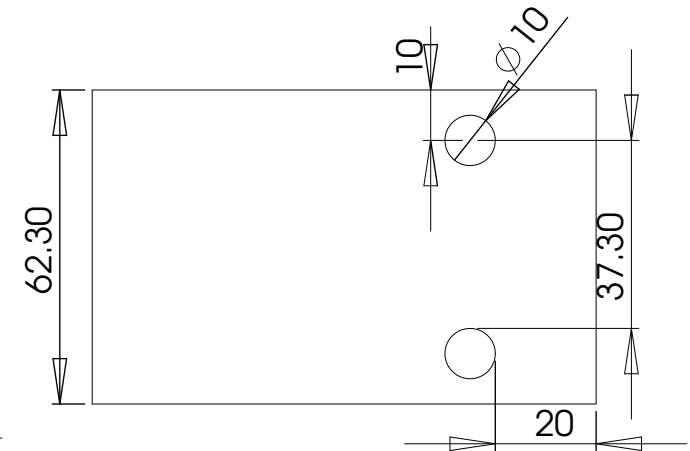
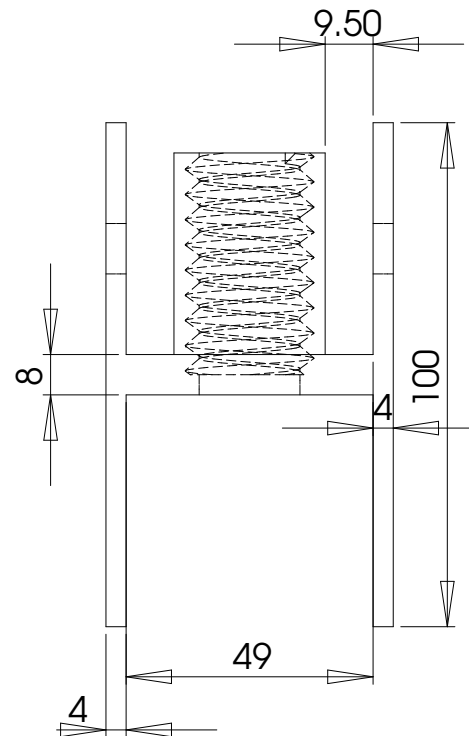
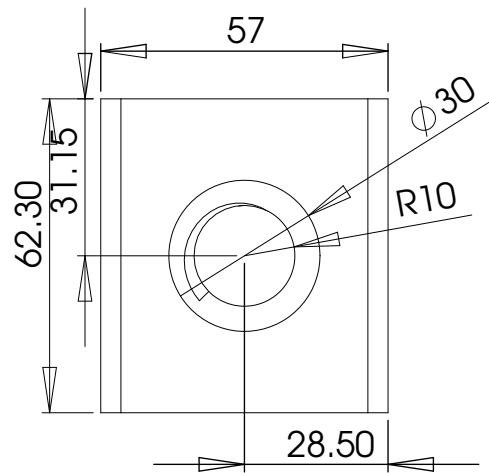

Soporte tornillo
Escala 1:2

Nota:
Medidas en milímetros

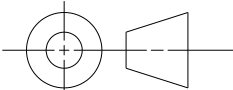
 Y CIA S.A. MEDELLIN-COLOMBIA TEL(94)3710022.FAX:3717592. E-mail: emma@epm.net.co	 ISO
PIEZA: SOPORTE TORNILLO	CLIENTE: EMMA Y CIA
REFERENCIA:	USO : PLANTA DE PINTURA
PESO Kg:	ASUNTO: AUTOMATIZACION SISTEMA DE ENRAQUE
DIBUJO : DANIEL MONTIEL	EDICION : 0 FECHA : OCTUBRE 9/2006
APROBO:	SUSTITUYE EDICION :
PLANO: A4-SISTEMA DE SUJECION-06	ARCHIVO: MANUFACTURA ESCALA: 1:1.5